

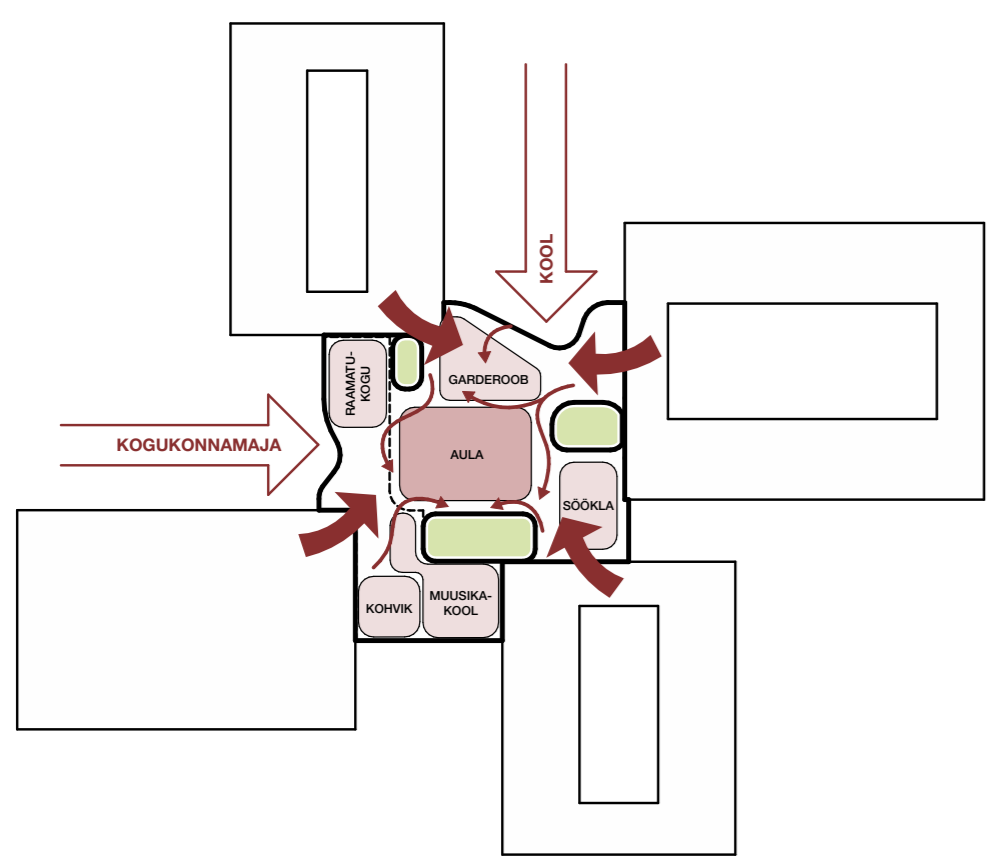

Funktsionaalne skeem

A-blokk 1. korrus 1:250



A hooneblokk moodustab avara, õhulise, tegevusterohke ruumi ehk foorumi, mille keskmes on astmeliselt langetatud põrand ja tõstetud laega kooli aula. Kooli peasissepääsu juures paikneb samuti pisut langetatud põrandapinnaga garderoob, mis teenindab nii esialgse kui II etapi koolihoone õpilasi. Allalastud põrandapind vähendab visuaalset müra suures ruumis ning võimaldab selgelt eraldada musta välisjalanõude tsooni. Aula kõrval on klaasseintega eraldatud suur söögisaal, mida saab vol-dikseintega avada, et ürituste ajal tekitada vahetum ühendus aula ja söökla vahel. Eraldi tsooni moodustavad kogukonnama-ja funktsioonid, mis moodustavad visuaalselt ja ruumiliselt kooli funktsioonidega ühtse terviku, kuid on uksega kooli tsoonist eraldatavad. Kogukonnamajal on üks ühine sissepääs ja fuajee, millest pääseb raamatukogusse, muusikakooli ja spordihoonesse.

Eelpool kirjeldatud funktsioone eraldab ning ühendab nende vahel looklev foorum kui hoonesisene tänavaru. Foorumi sisetänav moodustab eri laiusse ja iseloomuga vahealasid, kus hoone kasutajad kohtuvad, vahetavad mõtteid ja veedavad puhkeaega. Siin asub hoone kõiki osasid ühendav ristmik ja sündmusruum. Erinevad ühiskasutatavad funktsioonid on eraldatud kergete klaassein-tega, et tekitada maksimaalset avatust. Suurt ruumi Liigendavad siseaiad, mis toovad hoone sügavusse päevavalgust ja rohelist.

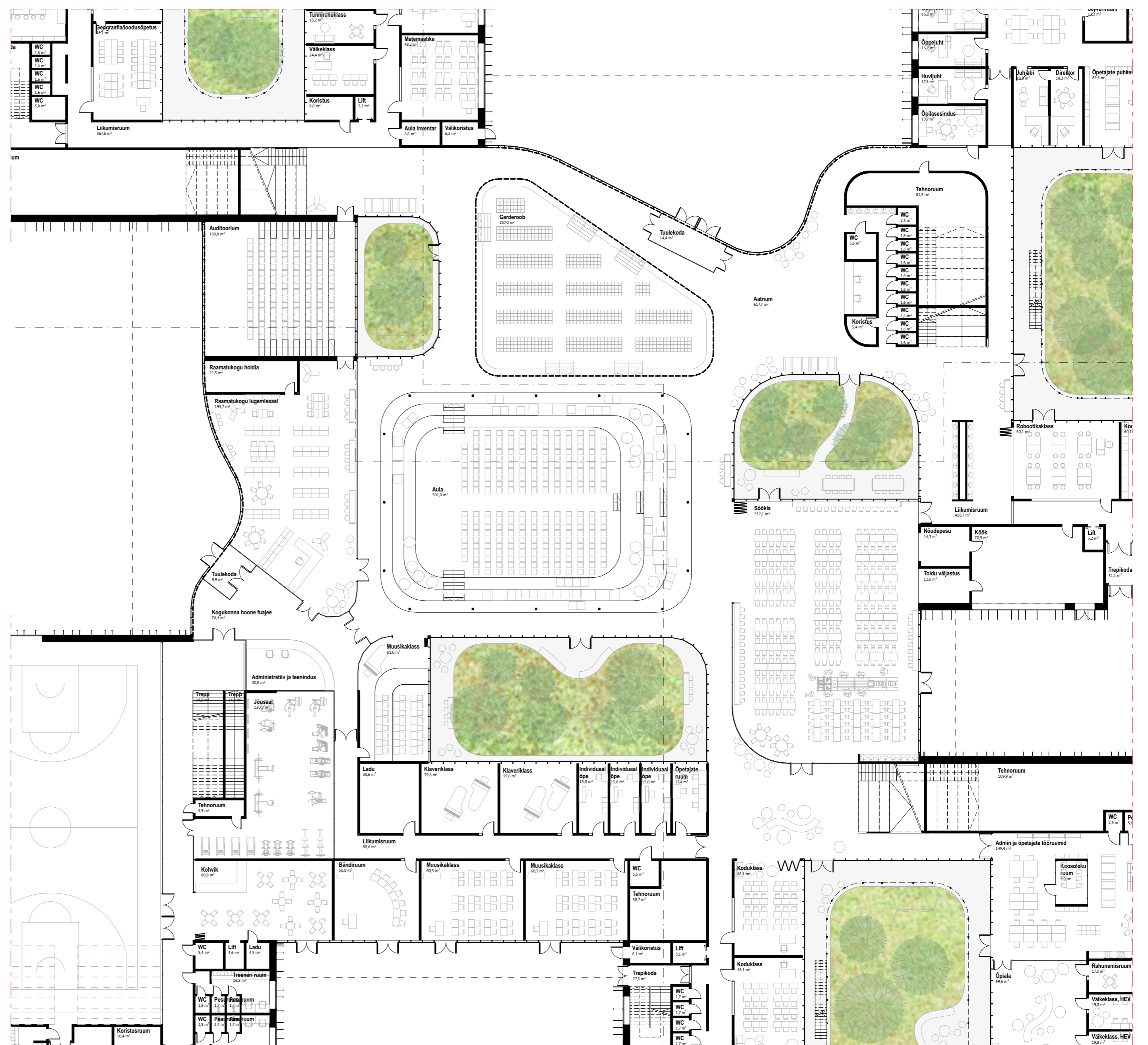
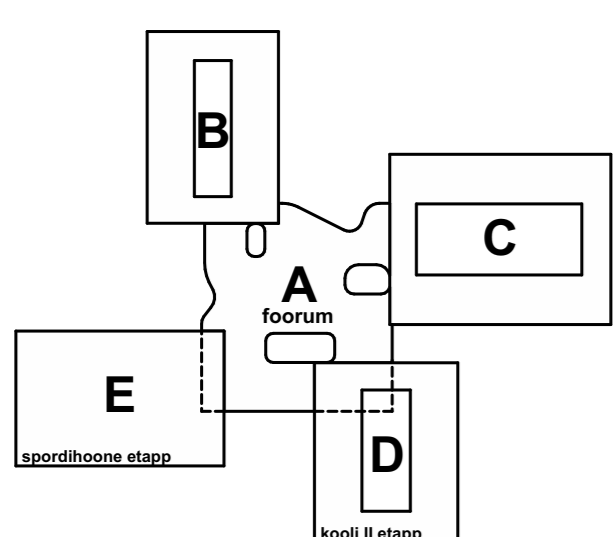

Vaade idast 1:400

